

BÖLMELİ YAN KAPAK SERİSİ  
80CM GENİŞLİK MONTAJ KİTAPÇIĞI

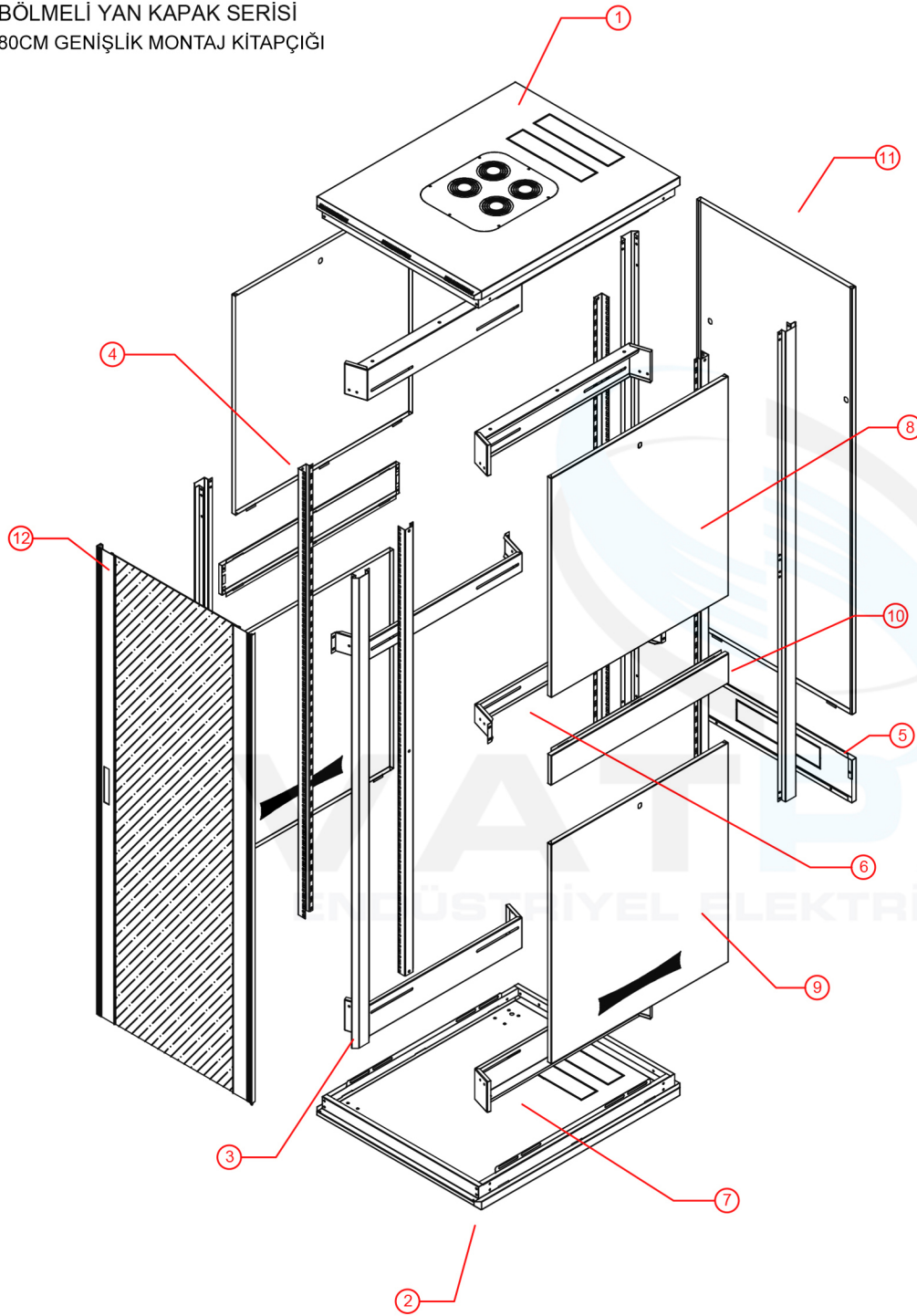

- ① ÜST TAVAN
- ② ALT TABAN
- ③ BOY DİKME
- ④ RACK DİKME
- ⑤ KABLO GEÇİŞ
- ⑥ YAN DERİNLİK ATKI
- ⑦ ALT ÜST DERİNLİK ATKI
- ⑧ YAN ÜST KAPAK
- ⑨ YAN ALT KAPAK
- ⑩ YAN BÖLME
- ⑪ ARKA KAPAK
- ⑫ CAMLI ÖN KAPAK

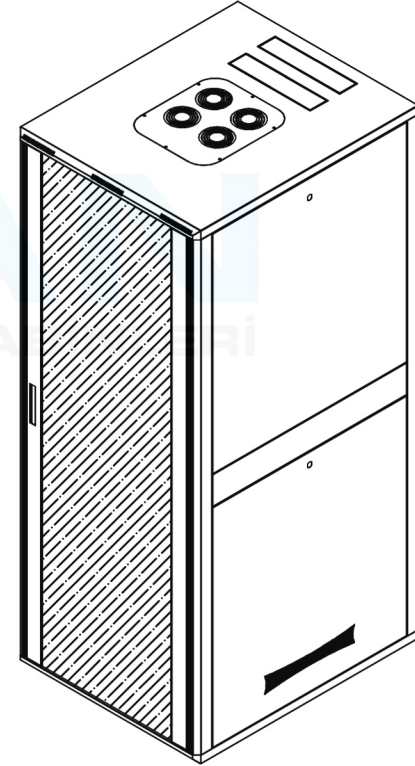

1

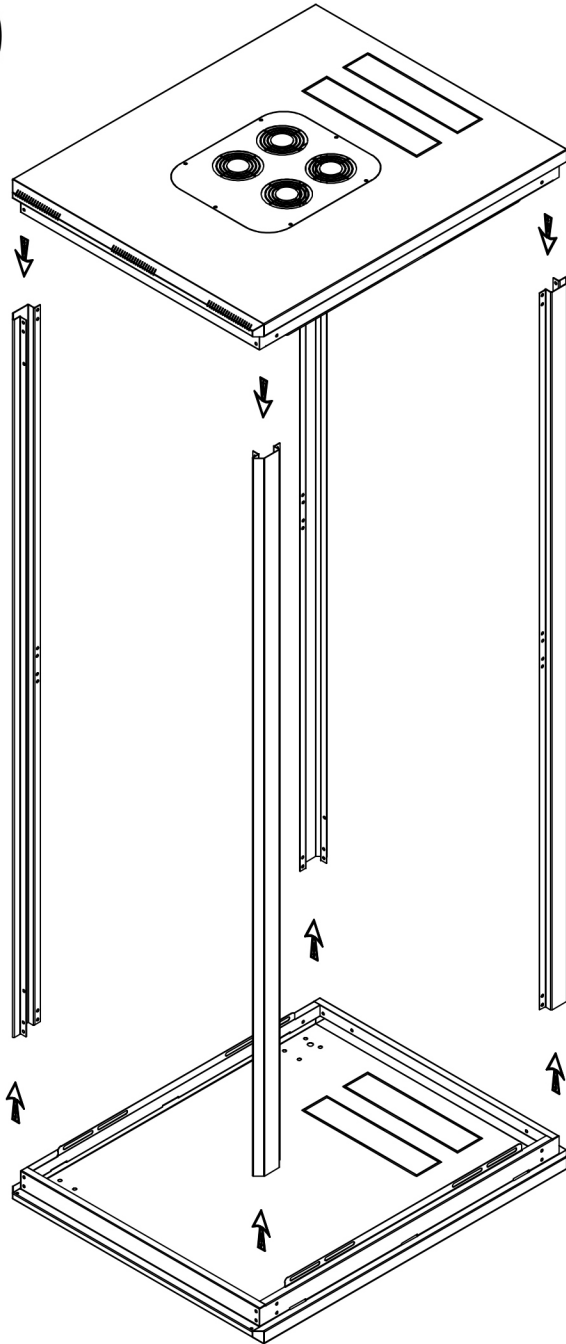

3 BOY DİKME

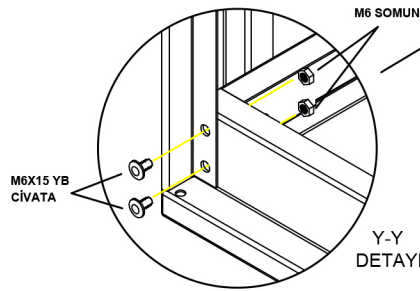
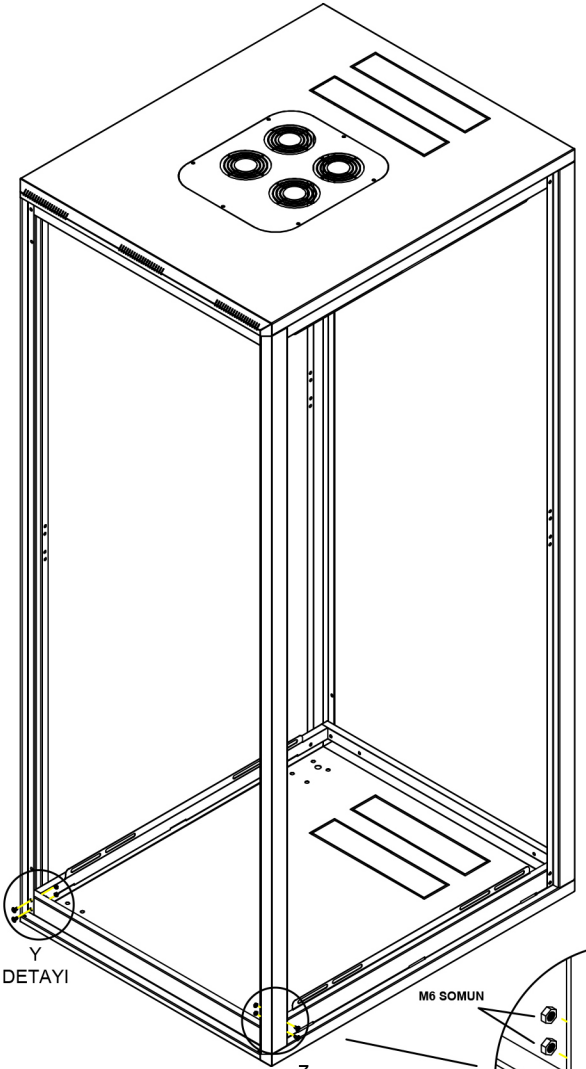

M6X15 YB  
CİVATA

M6 SOMUN

Y-Y  
DETAYI

Y-Y  
DETAYI

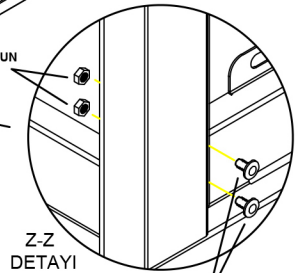

M6 SOMUN

Z-Z  
DETAYI

Z-Z  
DETAYI

M6X15 YB  
CİVATA

**Dört adet dikmeyi (Y-Y VE Z-Z)detaylarında gözüktüğü gibi tek tek alt tabana vidalayınız.  
Üst tavanında aynı şekilde dört köşeden vidalayınız.**

**Not:Kabini isteğinize göre dikey veya yatay konumda montaj yapabilirsiniz.**

2

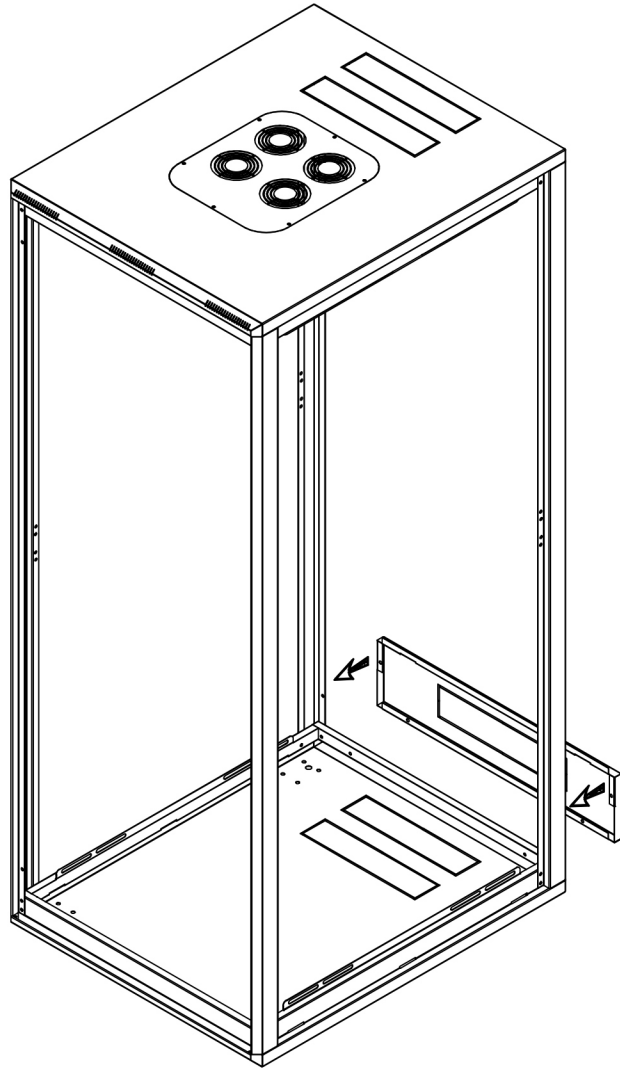

5

KABLO GEÇİŞ

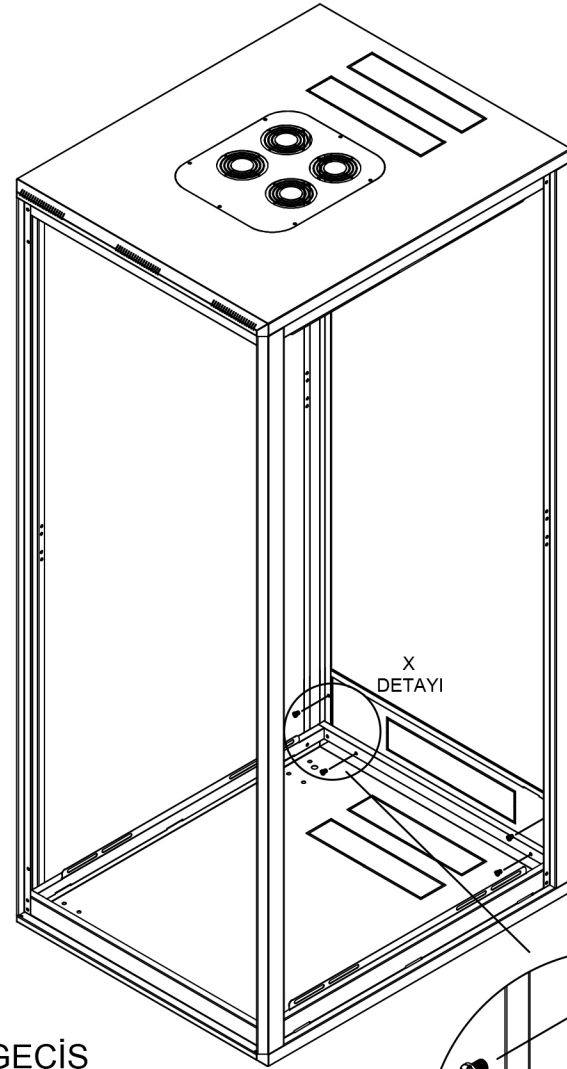

X  
DETAYI

M5X15 YSB  
CIVATA

X-X  
DETAYI

*Kablo geiř kapagını (X-X) detayında gsterildiđi Őekilde uygun vida ile vidalayınız.  
Her iki tarafta aynı iřlemi uygulayınız.*

3

7

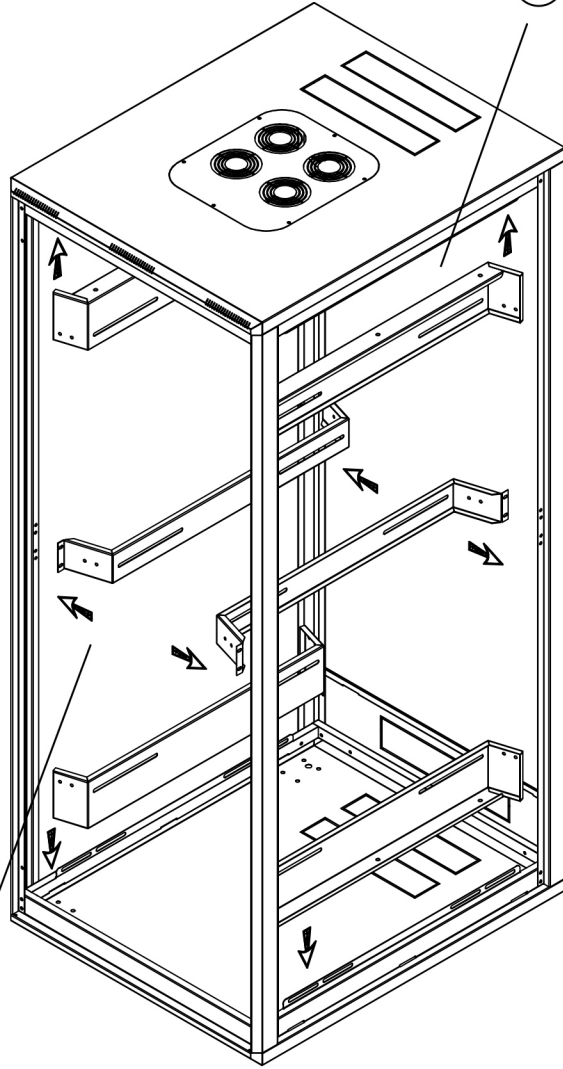

## ALT ÜST DERİNLİK ATKI

NOT:RESİMDE GÖSTERİLEN M6X15 ÇİVATALAR ÜST TAVAN VE ALT TABANIN İÇ KISIMINA SABİTLENMİŞTİR.  
ALT TABAN VE ÜST TAVAN DERİNLİK ATKISINI BU ÇİVATALARI KULLANARAK M6 SOMUN İLE ALT TABAN VE ÜST TAVANA RESİMDE GÖSTERİLDİĞİ GİBİ SABİTLİYELİM.

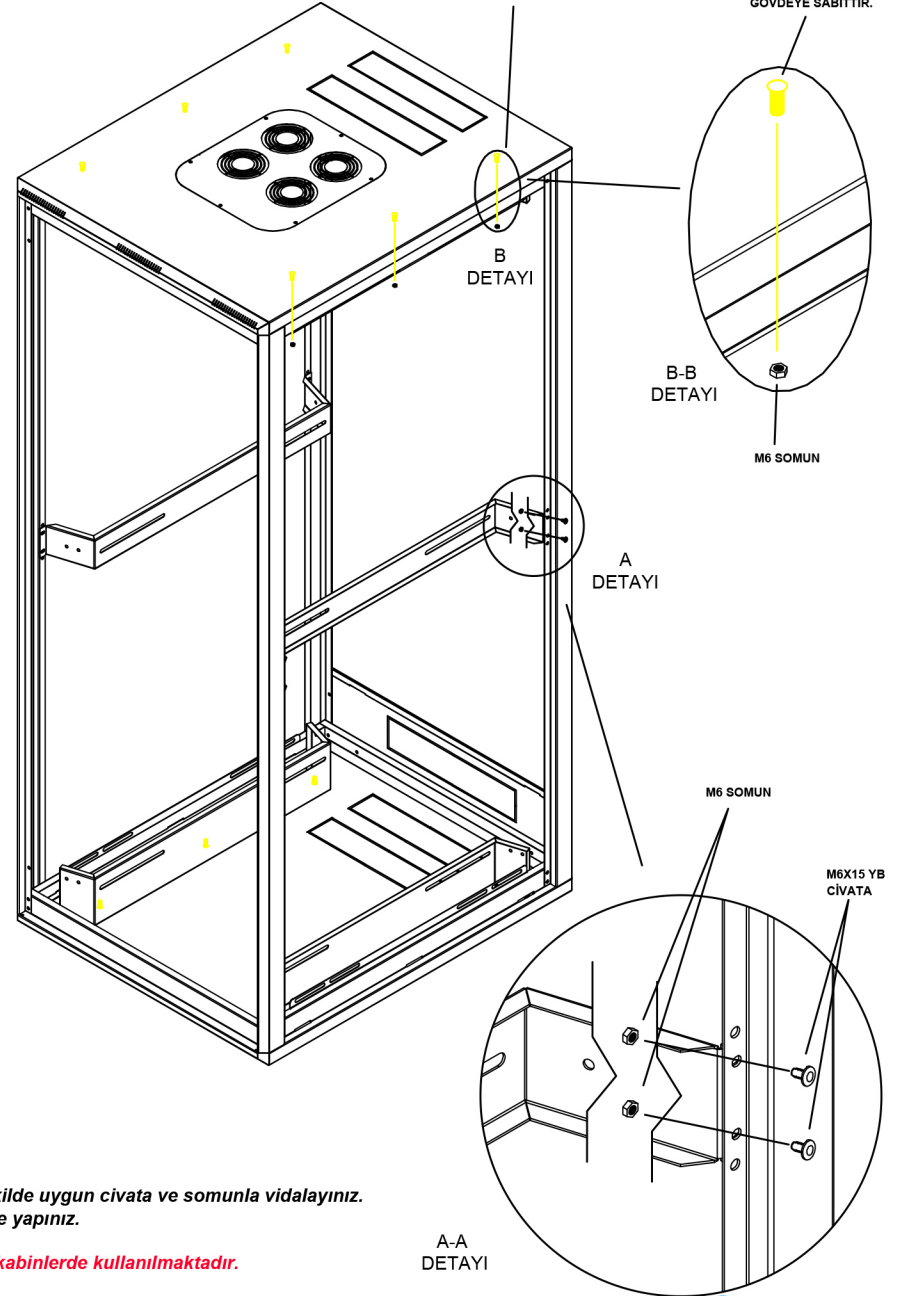

6

## YAN DERİNLİK ATKI

Yan derinlik atkısını (A-A) detayında gösterildiği şekilde uygun çivata ve somunla vidalayınız.  
Yan derinlik atkısının diğer taraflarında aynı şekilde yapınız.

**Not: Orta kısımdaki yan derinlik atkısı 34U ve üzeri kabinlerde kullanılmaktadır.**



4

10

YAN BÖLME

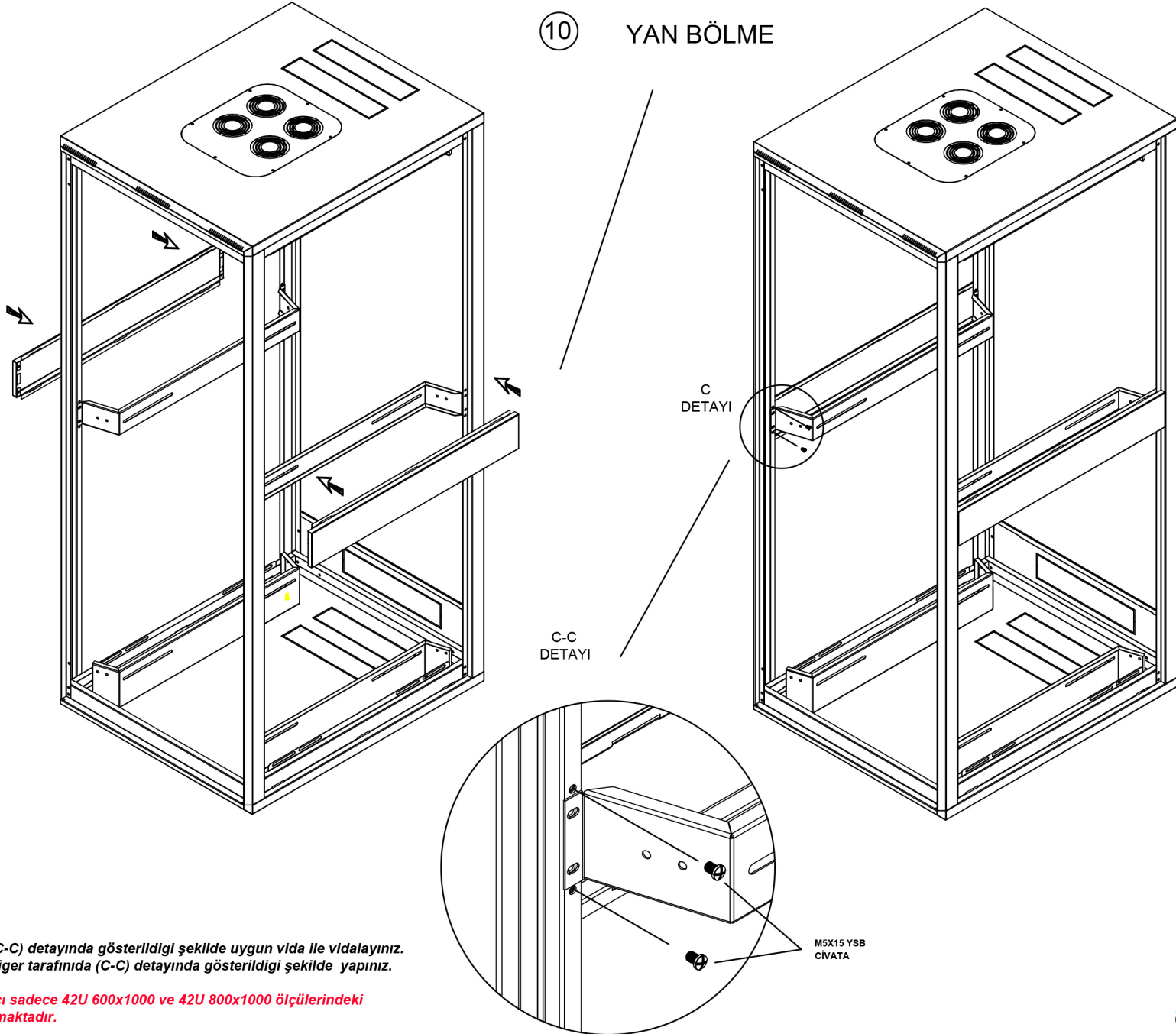

Yan bölme sacını (C-C) detayında gösterildiği şekilde uygun vida ile vidalayınız.  
Yan bölme sacını diğer tarafında (C-C) detayında gösterildiği şekilde yapınız.

**Not: Yan bölme sacı sadece 42U 600x1000 ve 42U 800x1000 ölçülerindeki kabinlerde kullanılmaktadır.**

5

4

RACK DİKME

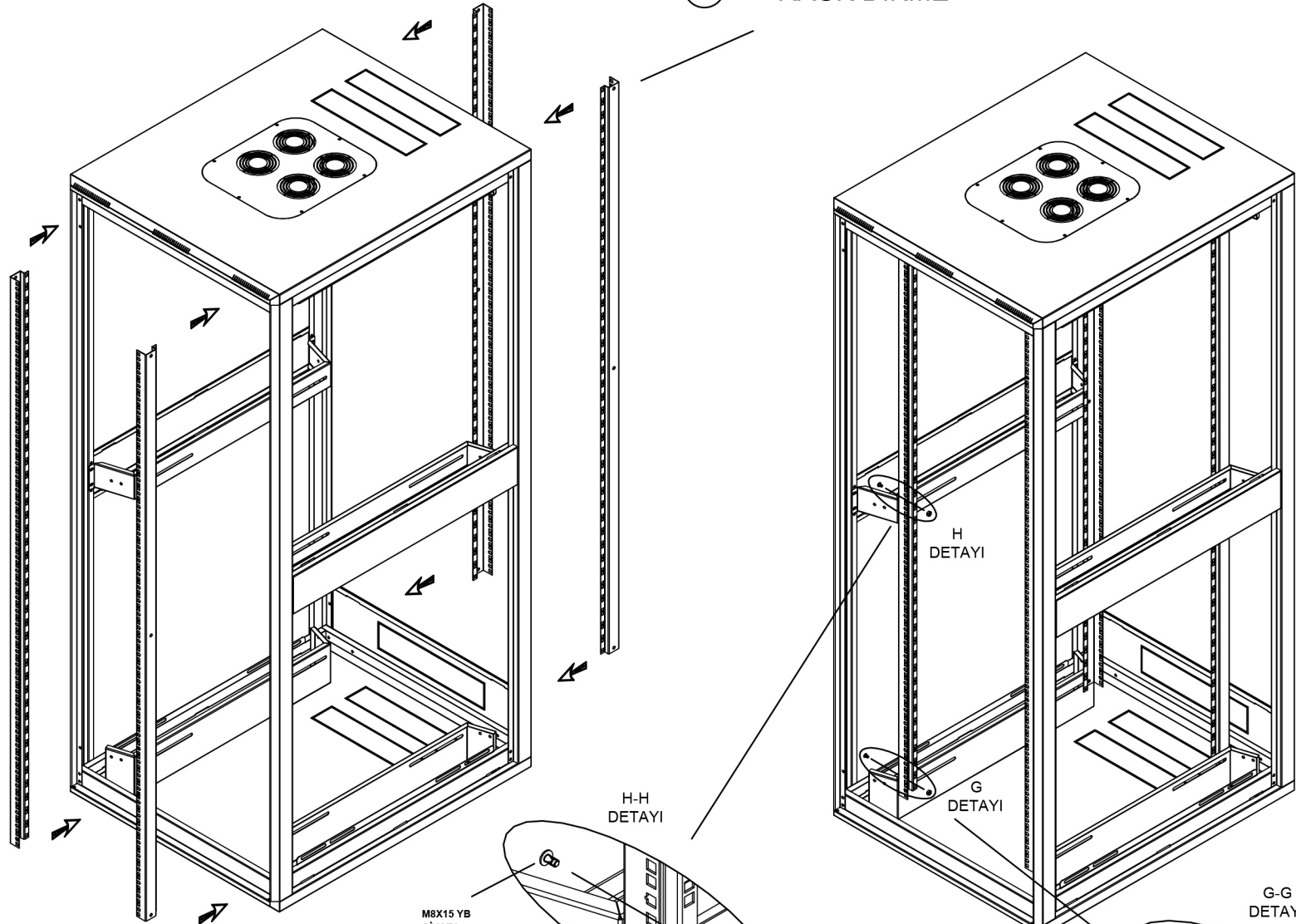

M8X15 YB  
CİVATA

M8 SOMUN

M8X15 YB  
CİVATA

M8 SOMUN

Rack dikmelerini yan derinlik atkısına (H-H) detayında gösterildiği şekilde uygun civata ve somun ile vidalayınız. Diğer köşelerde aynı işlemi uygulayınız.

Rack dikmelerini (G-G) detayında gösterildiği şekilde uygun civata ve somun ile alt taban ve üst tavana vidalayınız. Diğer köşelerde aynı işlemi uygulayınız.

Not: Yan derinlik atkısı 34U ve üzeri kabinlerde kullanılmaktadır.

6

8

YAN UST KAPAK

9

YAN ALT KAPAK

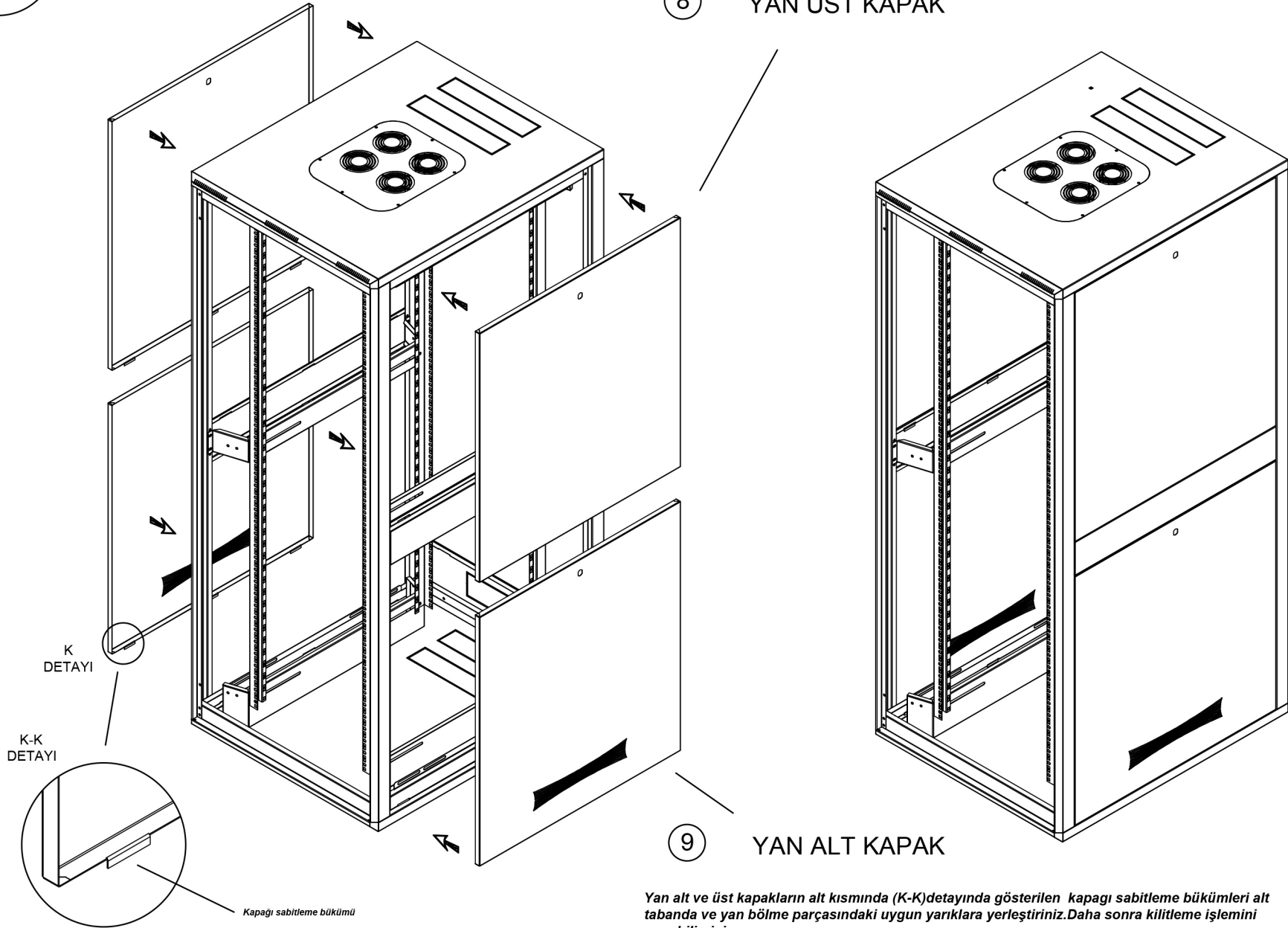

Yan alt ve üst kapakların alt kısmında (K-K)detayında gösterilen kapağı sabitleme bükümleri alt tabanda ve yan bölme parçasındaki uygun yarıklara yerleştiriniz. Daha sonra kilitleme işlemini yapabilirsiniz.

**Not: Alt ve üst yan kapaklar sadece 42U 600x1000 ve 42U 800x1000 ölçülerindeki kabinlerde kullanılmaktadır.**

